

Novi Ford Ranger

*Ford*

# Ford Ranger – svetovna legenda

**od 1982**  
Globalna zgodba o  
uspehu

Proizvodnja v **6 tovarnah**  
na **4 kontinentih**



Na voljo v  
**180+ držav**

**2022 :**  
RANGER naslednje generacije

Ford Motor Company  
**najbolj globalno**  
vozilo

**1998 :**  
TRETJA GENERACIJA RANGERJA



**2011 :**  
RANGER T6

**1982 :**  
PRVA GENERACIJA RANGERJA



**1993 :**  
DRUGA GENERACIJA RANGERJA



# Ford Ranger – vodilna vloga na trgu

## Ranger:

- Najbolje prodajani poltovornjak v Evropi od 2015 naprej
- Najbolje prodajan poltovornjak v Sloveniji **45,69%** tržni delež v segmentu v 2022 (159 vozil)

## Ranger Raptor

- Edinstven na EU tržišču
- 1 od 20 prodanih pick-upov v Evropi je Raptor
- 41,88 % prodanih Rangerjev v 2022 v Sloveniji so predstavljali Raptorji



THE NEXT-GENERATION FORD  
R A N G E R

# RAPTOR





# Vrhunsko zmogljiv poltovornjak







# Ford Performance DNK



# Sredinska konzola

- Elektronski samodejni menjalnik
- Elektronska parkirna zavora
- Gumb za vklop prikaza terenske vožnje
- Brezžično polnjenje telefona





# Izbira voznega načina

- NORMAL vsakodnevna uporaba
- SPORT hitrejša prestavljanje v višjo prestavo
- SLIPPERY zmanjša vrtenje koles
- ROCK CRAWL blažji odziv stopalke za plin
- MUD&RUTS maksimalen oprijem
- SAND optimizirano dovajanje moči
- BAJA najbolj agresivno prestavljanje





# Gumbi za upravljanje

- My-Mode
- Izpušni sistem
- Vzmetenje
- Krmiljenje





# Digitalni merilniki

- LCD instrumenta plošča
- Zaslón z diagonalo 31,5 cm
- Individualne nastavitve prikaza



# 360° kamera z deljenim prikazom

- Pogled spredaj, zadaj in s strani
- Povečava prikaza
- Pogled od zgoraj

# SYNC zaslon za terensko vožnjo

Prikaz na zaslonu namenjen vsem funkcijam terenske vožnje

- Gumb za dostop do off- road funkcij
- Upravljanje pogona in zapore diferenciala
- Prikaz:
  - Kot volana
  - Koti naklona in nagiba
  - Predvidena pot







# Napredne varnostne funkcije

- Aktivne:
  - Sistem za preprečevanje trčenja
  - Pomoč krmiljenja pri izogibanju
  - Asistenca z zaviranjem pri vzratni vožnji s prepoznavanjem prečnega prometa
- Sistemi za pomoč vozniku:
  - Pomoč pri vzdrževanju smeri z opozarjanjem na rob vozišča
  - Prilagodljiv tempomat s Stop&Go in usmerjanjem v sredino voznega pasu
  - Aktivna pomoč pri parkiranju
- Pasivne:
  - Sredinska blazina med voznikom in sovoznikom
  - Zaviranje po trčenju

# Individualne nadgradnje

- Stikala za nadgradnje





# Terenske zmogljivosti

- Zaščita podvozja
- Zapora sprednjega in zadnjega diferenciala



\* brez vlečne kljuke



# Trail Control

- Tempomat za brezpotja
- Voznik izbere hitrost vozila
- Vozilo nadzoruje pospeševanje in zaviranje
- Voznikov je osredotočen na iskanje najboljše poti na zahtevnem terenu





# Nov 3.0l V6 motor z dvema turbinama

- Najmočnejši Ranger doslej, 292 KM, 491 Nm
- Dirkaška tehnologija proti zamiku
- Lažji 10-stopenjski samodejni menjalnik
- **Povsem nov stalni štirikolesni pogon e-4WD**
  - Elektronsko krmiljen dvostopenjski reduktor na zahtevo





# Edinstvena šasija

- Ojačana šasija
  - Izboljšano vpetje sprednjih blažilcev
  - Večja togost in vzdržljivost
- Edinstvena zasnova vzmetenja
  - Povečan hod prednjega kolesa



- Ojačani sprednji in zadnji nosilci amortizerjev
- Ojačana struktura okvirja
- Edinstven nosilec za rezervno kolo



# Novi 2,5" blažilniki Fox® Live Valve

- Senzorji spremljajo vnose voznika in vozila 500x v sekundi
- Prilagajanje v realnem času
- Tehnologija notranjih obtokov
- Idealna zmogljivost pri cestni in terenski vožnji
- Brez sklepanja kompromisov med vožnjo in vodljivostjo





# Ranger Raptor

## STANDARDNA OPREMLJENOST:

- Bogata serijska oprema
- Premium notranjost
- Pameten in povezan

## OPREMA ZA DOPLAČILO:

- Stilska Raptor polepitev
- Raptor paket (spojler in el. pomični rolo)

## MOTOR:

- 2.0 EcoBlue 151 kW (205 KM)
- 3.0 EcoBoost 215 kW (292 KM)

## Menjalnik:

- 10-stopenjski samodejni

Nosilnost: od 611 kg

Vlečna zmogljivost: 2500 kg





# Ranger naslednje generacije





# Ranger naslednje generacije – znova postavlja merila ....

- Drzen nov dizajn
- Pametna, povezana notranjost
- 3.0 V6 dizelski motor
- E-AWD
- Ojačano podvozje
- Izboljšana zmogljivost





# Nivoji opreme

- XLT
- Limited
- Wildtrak
- Platinum

Podaljšana kabina (XLT)  
Dvojna kabina





# Pogonski sklop

## DIZEL

- **2.0 EcoBlue 125 kW (170 KM)**
  - 6 stopenjski ročni
  - 6 stopenjski samodejni menjalnik
- **2.0 EcoBlue151 kW (205 KM) z dvema turbinama**
  - 10-stopenjski samodejni menjalnik
  - NOVI stalni pogon e-AWD. Združuje polno zmogljivost 4x4 z nadzorom tipa 4WD
  - Limited, WILDTRAK, RAPTOR
- **Novi 3.0 EcoBlue 177 kW (240 KM) V6 z dvema turbinama**
  - 10-stopenjski samodejni menjalnik
  - Wildtrak in Platinum





# Zunanjost

## BOLJ ŠIROK

- 50 mm širši kolotek



## NOVI BLATNIKI

- krajši previs spredaj
- Več prostora za motor
- Več prostora za noge



# Zunanjost

## NOVA PLATIŠČA



## NOVE ZADNJE LUČI



## BOČNA STOPNICA ZA DOSTOP DO TOVORNEGA PROSTORA





# Nova notranjost









# Največja dolžina in širina tovornega prostora v razredu

- Enostavno nakladanje in razkladanje
- Prostor za **evro paleta** med kolesnimi loki

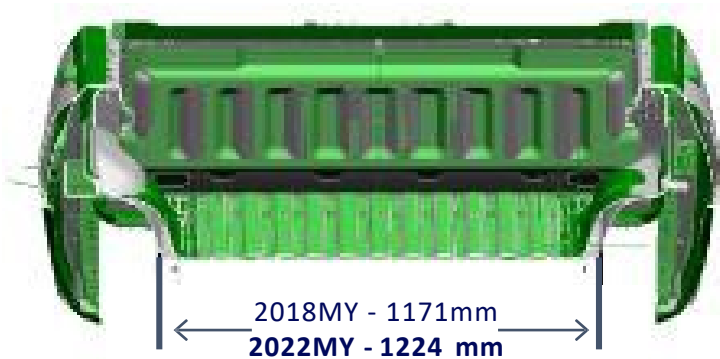

Standardna evropska paleta  
1200 mm  
Standard za Severno Ameriko  
1220 mm





# Obloga tovornega prostora

- ZAŠČITA ZGORNJIH ROBOV PRTLJAŽNEGA PROSTORA
- IZBOLJŠANA ZAŠČITNA OBLOGA
- NOVA ZASNOVA OBLOGE KESONA S FUNKCIONALNIMI VBOKLINAMI



Na sliki je neznat prototip.





# Pritrditev tovora

## SISTEM ZA UPRAVLJANJE TOVORA

Zatiči se premikajo in zaklepajo na 8 mestih vzdolž tirnice.

Vsak od 4 cepinov je ocenjen na 250 kg

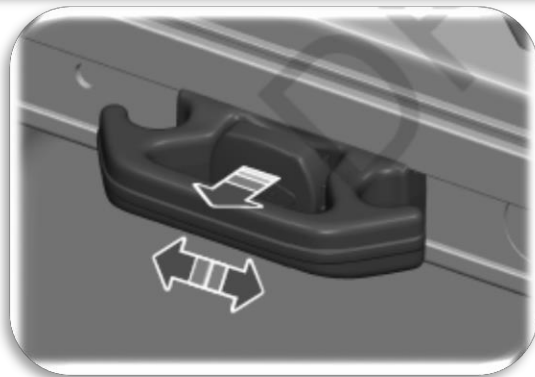

## ZUNANJA VODILA ZA PRITRJEVANJE

Aluminijasti vzdolžni nosilci (Wildtrak)

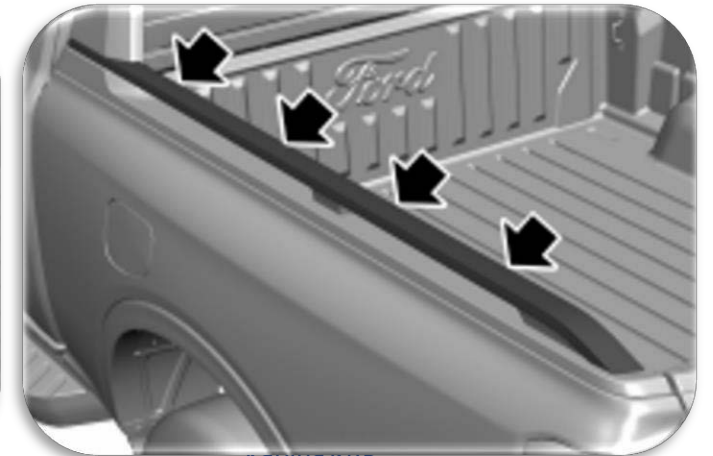
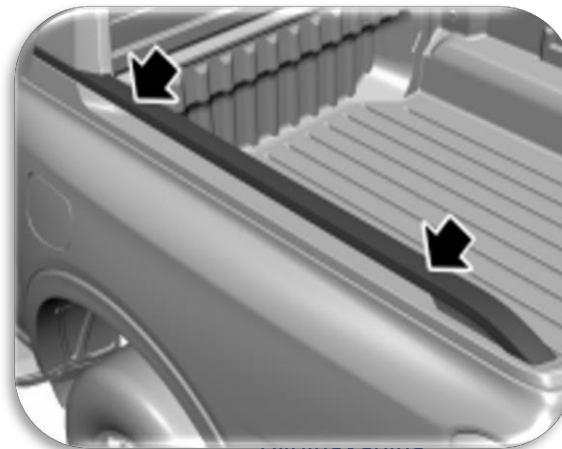

# Električno pomični rolo

## Upravljanje:

- s stikalom na armaturni plošči
- z gumbom v tovornem prostoru
- z daljinskim ključem

Izboljšana zasnova





# Prostori za shranjevanje

SHRAMBA POD SEDEŽEM IN ZA SEDEŽEM



POKLOPNO NASLONJALO ZADNJIH SEDEŽEV



# Osvetlitev

OSVETLITEV TOVORNEGA  
PROSTORA



360° OSVETLITEV OKOLICE





# Delovni prostor

DELOVNA  
POVRŠINA NA  
ZADNJIH VRATIH



MESTA ZA  
OBJEMKO V  
ZADNJIH VRATIH



NAPAJANJE  
TOVORNEGA  
PROSTORA



## PRVI V SEGMENTU

### VARNOST

- Pomoč krmiljenja pri izogibanju
- Pomoč pri zaviranju pri vzvratni vožnji
- BLIS s pokritostjo prikolice
- Prilagodljivi tempomat s funkcijo Stop & Go in usmerjanjem v sredino voznega pasu
- Aktivna pomoč pri parkiranju

### TOVOR

- Žepi za objemko na vratih prtljažnika
- Osvetlitev LED v tovornem prostoru

## PRVIČ PRI RANGERJU

### TOVORNI PROSTOR

- Bočna stopnica za dostop do tovrnega prostora
- 400 W napetostni pretvornik
- Sistem za upravljanje tovora

## NAJBOLJŠI V RAZREDU

### • TOVORNI PROSTOR

- Prostornina in dolžina tovora
- Pametno prilagodljiv prostor
- Sistem za upravljanje tovora

The Ford logo is displayed in a white, stylized script font against a dark blue background. The letters are fluid and connected, with a prominent 'F' and a cursive 'd'.



# Cene in načrtovana prodaja

## DVOJNA KABINA

RANGER OD OD 47.800 EUR

RANGER RAPTOR OD 72.120 EUR

## Serijska oprema XLT:

- SYNC 4
- Vzratna kamera
- Zadnja tipala za pomoč pri parkiranju
- Izbira voznega načina
- Platišča iz lahke zlitine
- Sistem za preprečevanje trčenja
- Zaviranje po trčenju
- Asistenca z zaviranjem pri vzratnem parkiranju
- Pomoč pri vzdrževanju smeri z zaznavanjem roba vozišča...

NAČRTOVANA PRODAJA  
130 VOZIL

The Ford logo is displayed in a white, stylized script font against a dark blue background.



Hvala lepa!